

# RÉSULTATS ANNUELS 2020

Présentation investisseurs | SFAF | 31 mars 2021





Création en **1986**



**ETI familiale**  
& indépendante  
(cotée sur Euronext Paris  
Compartiment C)



CA consolidé 2020 :  
**438,6 M€**



**Entre 14 et 18 %**  
du CA investi en R&D  
Avec près de 1 000 ingénieurs



Plus de **3 700**  
collaborateurs dans le monde

# UN GROUPE INTERNATIONAL

27 Implantations - 16 Pays

France • Allemagne • Espagne • Italie • Pologne • République Tchèque • Suède • Royaume-Uni • Belgique • Tunisie • Inde • Chine • Japon • États-Unis • Mexique • Brésil



# NOS MARCHÉS

## & Savoir-faire

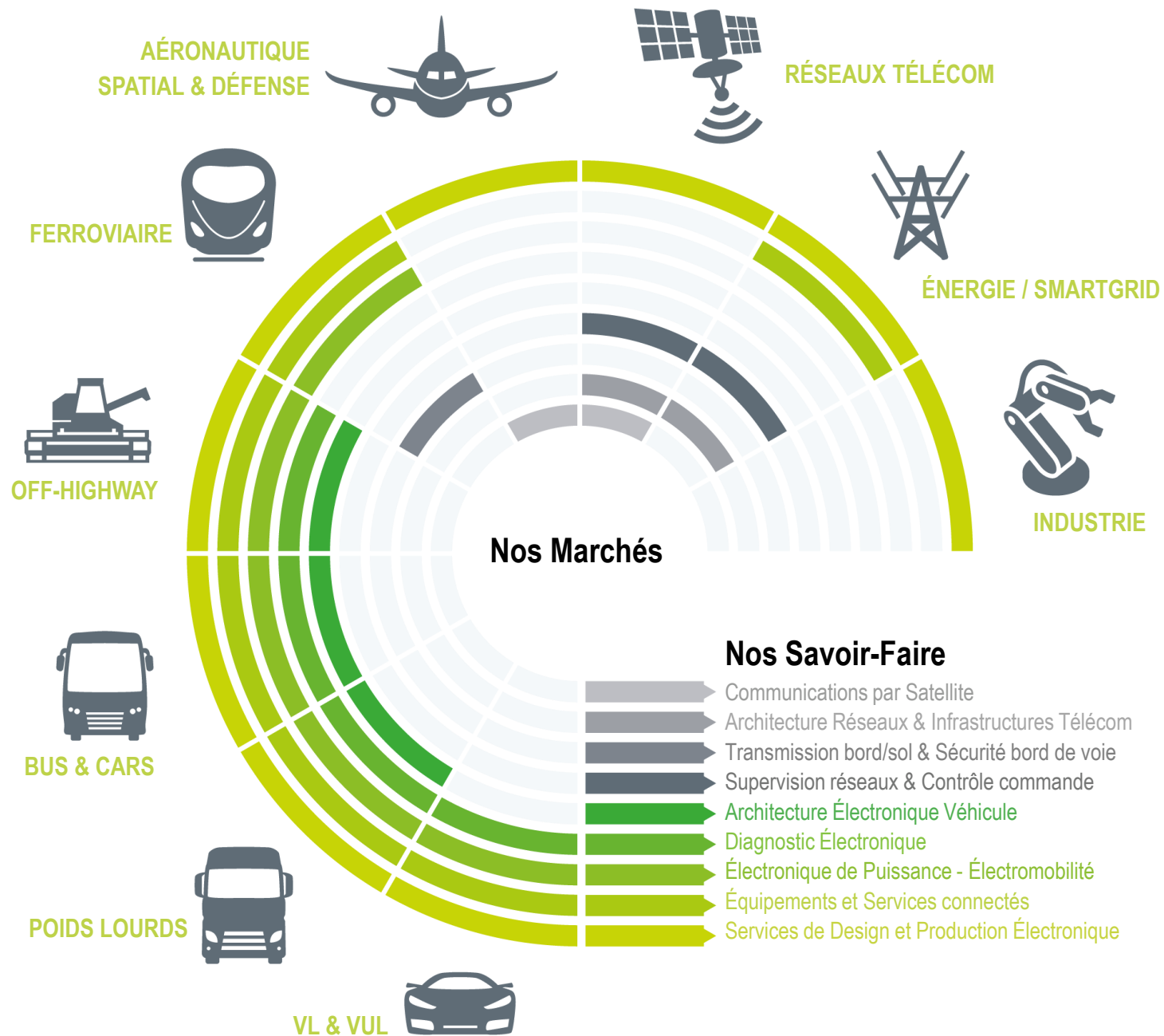
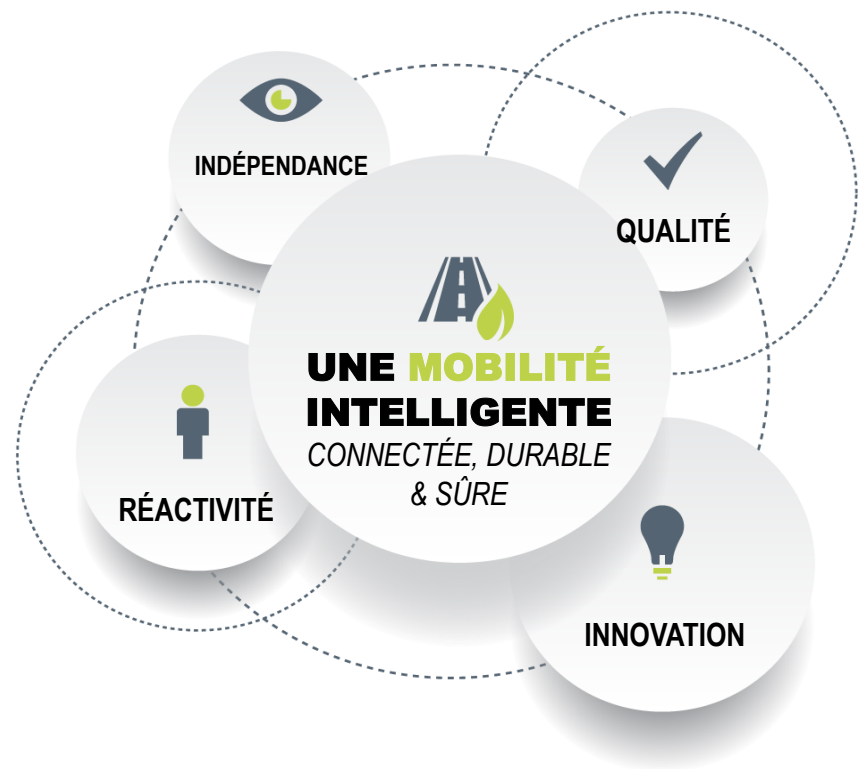



# FAITS **MARQUANTS** 2020



**ACTIA**<sup>®</sup> 

**IMPACT COVID-19**  
concentré sur  
Mars > Mai 2020  
Redémarrage S2 2020

**CLIENTÈLE DIVERSIFIÉE**  
globalement résiliente et nouveaux contrats  
importants remportés

**STRUCTURE FINANCIÈRE**  
limiter le choc et  
anticiper la reprise

**IMPACT COVID-19**  
situation contrastée selon les  
pays / vagues épidémiques  
Difficultés de déplacements

**R&D et optimisation des  
ressources**  
réallocation sur des  
programmes prioritaires

**COMMERCIALISATION**  
mobilisation sur des  
opportunités  
court-termes (usines)

**FINANCEMENTS**  
41,4 M€ de PGE  
(45 % de l'enveloppe)  
Report d'échéances 16,2 M€

**EFFECTIFS**  
santé et mobilisation des  
collaborateurs préservées

**COMMERCIALISATION**  
maintien des capacités à  
répondre à des AO significatifs

**PRODUCTION**  
mobilisation pour maintenir les  
capacités d'adaptation et de  
redémarrage

**OPÉRATIONS**  
mise en place de l'AP en fonction  
de l'activité, efforts sur toutes les  
dépenses d'exploitation

**EFFICACITÉ OPÉRATIONNELLE**  
strict contrôle des coûts, mesures de soutien durable, poursuite des initiatives structurantes (modernisation des infrastructures,  
optimisation des coûts et des stocks, outils informatiques, etc.)

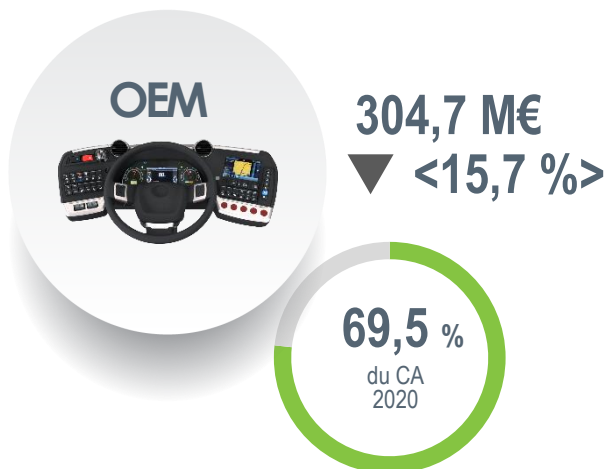

- Baisse exclusivement liée à la crise sanitaire, globalement homogène :
  - Véhicules légers : une clientèle résistant bien à la crise
  - Poids lourds et engins hors route : reprise de l'activité conjuguée aux nouveaux contrats en fin d'année
  - Bus & Cars : les nouveaux contrats compensent partiellement les difficultés face à la limitation des transports / déplacement des personnes. Domaine des Cars fortement impacté.
- Pas de client perdu et des nouveaux contrats remportés
- Domaines d'excellence soutenus par les enjeux de la transition écologique : électrification, autonomie, connectivité, etc.

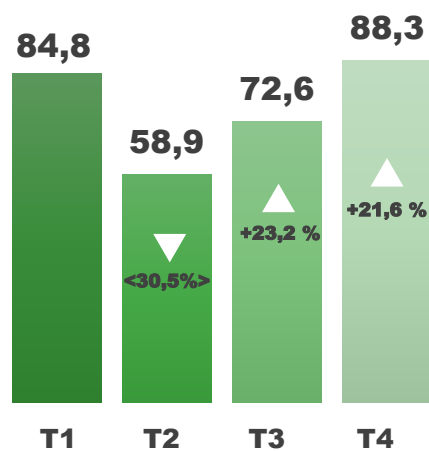

Evolution du chiffre d'affaires 2020 (en M€)

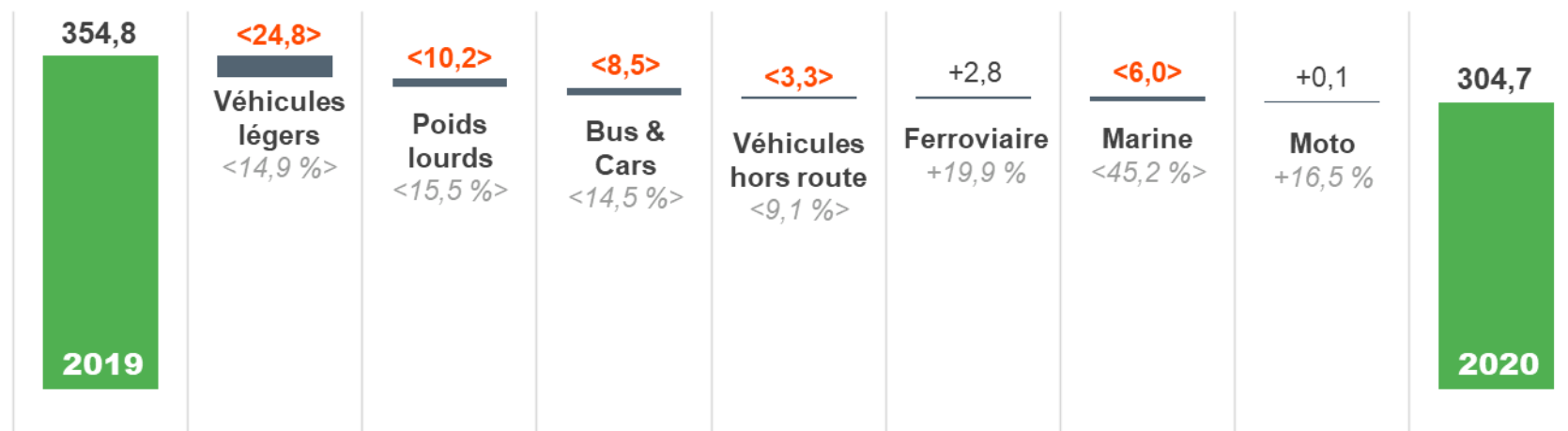

Evolution du chiffre d'affaires par typologie de clients 2020 (en M€)

\* Original Equipment Manufacturers

# AUTOMOTIVE

## Activités Aftermarket\* et MDS\*\* 2020

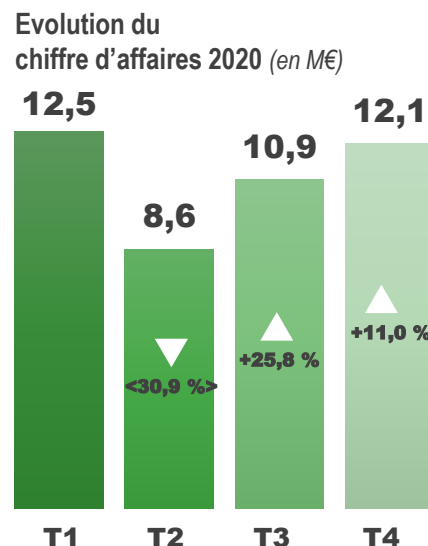
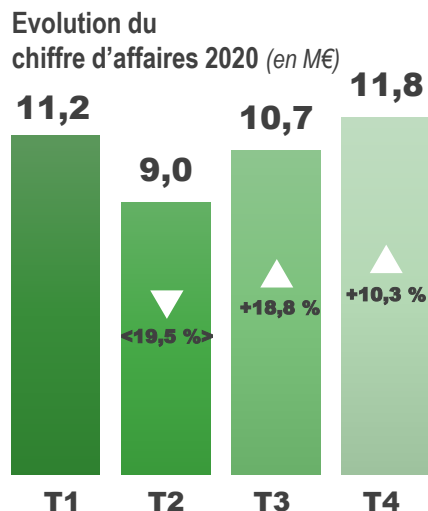
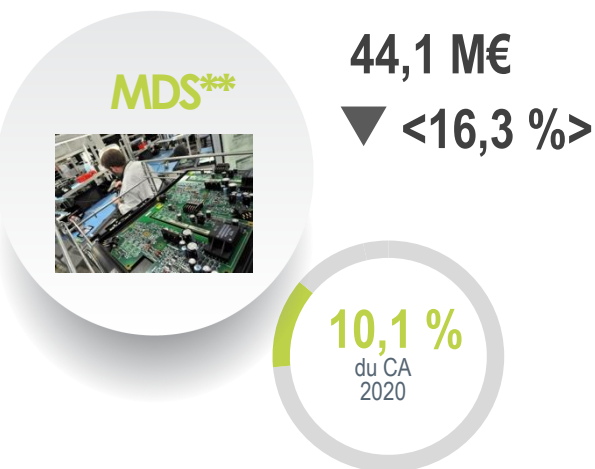

- Clientèle finale (garage, flotte, contrôle technique) impactée par la limitation des déplacements
- Opportunités commerciales réduites à l'international pendant la crise sanitaire, évolutions réglementaires en matière de contrôle technique suspendues

- Clientèle aéronautique en difficulté sur le moyen terme
- Succès de la stratégie de conquête commerciale (spatial, domotique), déploiement en cours

\* Aftermarket : marchés de la 2<sup>ème</sup> monte, de l'entretien et de la réparation

\*\* Manufacturing Design & Services



## CHIFFRE D'AFFAIRES

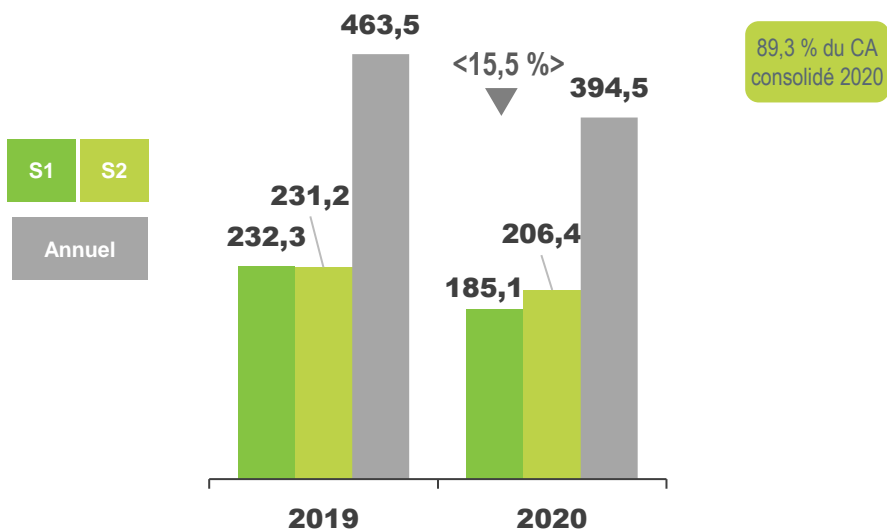

- Stratégie de conquête commerciale positionnée sur le long terme
- Carnet de commandes « hors crise » solide sur des domaines diversifiés (Bus & Cars, Poids lourds, hors route)
- Niveau d'activité insuffisant pour une structure de production au capacitaire récemment renforcé

## RÉSULTAT OPÉRATIONNEL

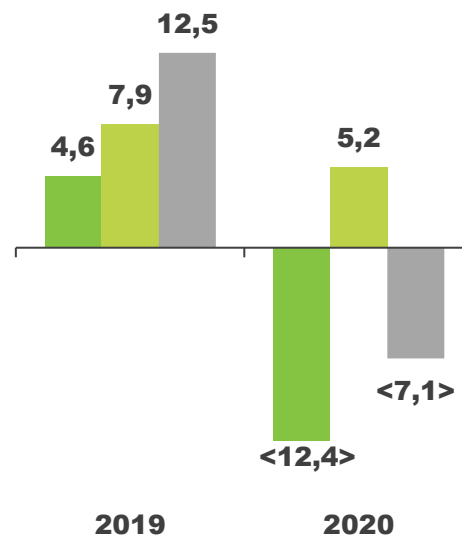

- Volonté d'ajuster la structure de coûts sans limiter le potentiel à M/L termes
- Enjeux de la gestion des achats sur des cycles d'approvisionnement longs
- Activation aides et mise en place de mesures d'ajustement :
  - Limitation de la sous-traitance, forte réduction de l'intérim, des coûts de transports et de missions
  - Gel des embauches, réduction d'effectifs, activité partielle (AP)
  - Développement de l'approche Bureau d'Etudes étendu
  - Adaptation progressive des méthodes de travail (télétravail, virtualisation)

## RÉSULTAT NET

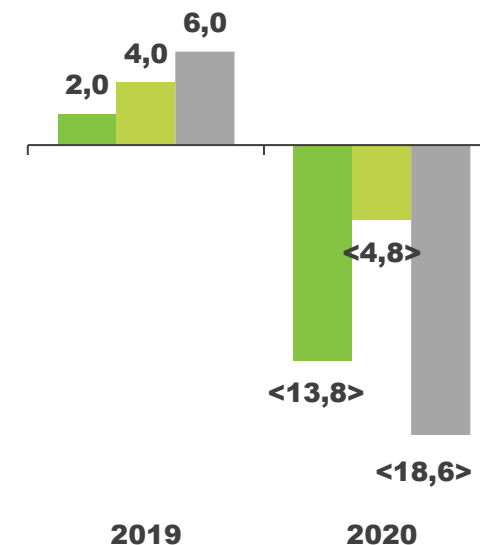

- Résultat financier : <11,4 M€> (vs. <3,0 M€> au 31/12/19)
  - Valorisation des instruments de couverture de <8,7> M€ (vs +19 k€ au 31/12/2019)
  - Parité moyenne €//\$ largement favorable aux achats du Groupe tout au long de l'exercice
  - Intérêts et charges financières en baisse de <12,8 %> avec la mise en place des PGE et la moindre utilisation des lignes CT

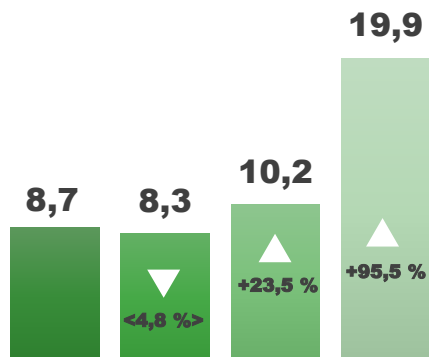
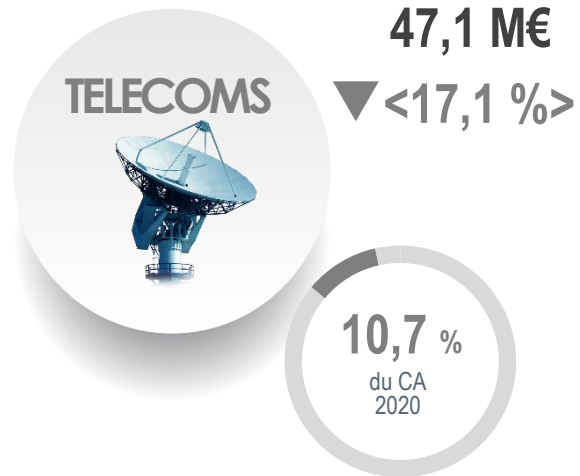

Evolution du  
chiffre d'affaires 2020 (en M€)

- Programmes longs aux déploiements ralentis par la crise sanitaire
  - Arrêt de la production en France en mars – avril 2020
  - Fermeture des frontières et limitation des flux de transports empêchant les livraisons jusqu'en juillet 2020
- Décalages gérés sur la durée des contrats
- Bon redémarrage au S2 permis par le déblocage des livraisons
- Poursuite des programmes de R&D
- Exploitation des nouvelles infrastructures qui renforcent la crédibilité du Groupe
- Appel d'offres / Carnet de commandes renforcé durablement
  - Nouveau projet Syracuse IV remporté en France
  - Nouveau projet militaire remporté en Egypte (Marine)
  - Tous les appels d'offres répondus dans le ferroviaire remportés
  - Déploiement dans le domaine de l'énergie

### CHIFFRE D'AFFAIRES

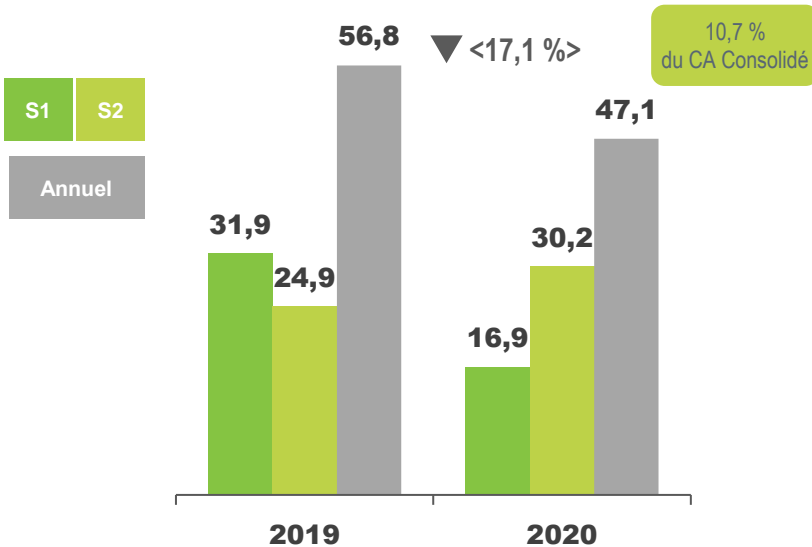

- Base de comparaison défavorable au S1 : effet « livraison » sur des programmes significatifs en 2019
- Normalisation de la marche des affaires au S2
- Pas de rattrapage possible mais prolongement de la durée des contrats

### RÉSULTAT OPÉRATIONNEL

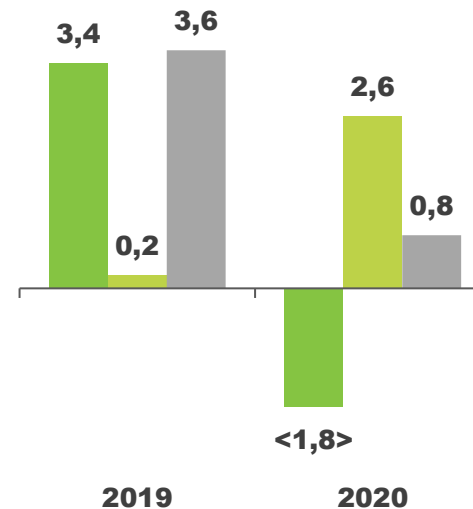

- Volonté d'ajuster la structure de coûts sans limiter le potentiel à M/L termes
- Charges de personnel (+2,1 %) : assurer la reprise et la montée en puissance de l'activité au-delà de la crise
- Charges externes (<4,7 %>) : limitation des frais de missions
- Dotation aux amortissements (+16,2 %) : impact du programme d'investissements 2019 (immobiliers)

### RÉSULTAT NET

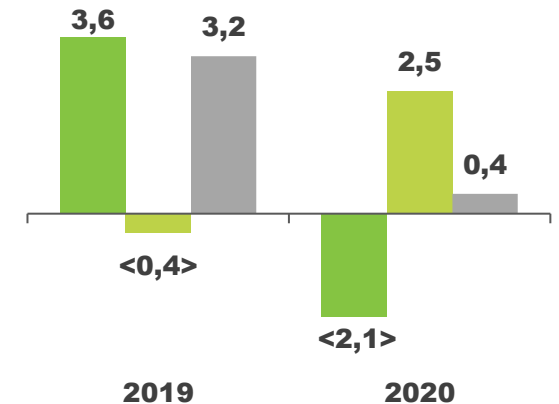

- Résultat financier stable <0,3 M€> : faible impact des outils de couverture de change



# RÉSULTATS ANNUELS 2020



**ACTIA®** 

### CHIFFRE D'AFFAIRES 2020 PAR ZONE GÉOGRAPHIQUE

(en % du CA, par origine des clients)

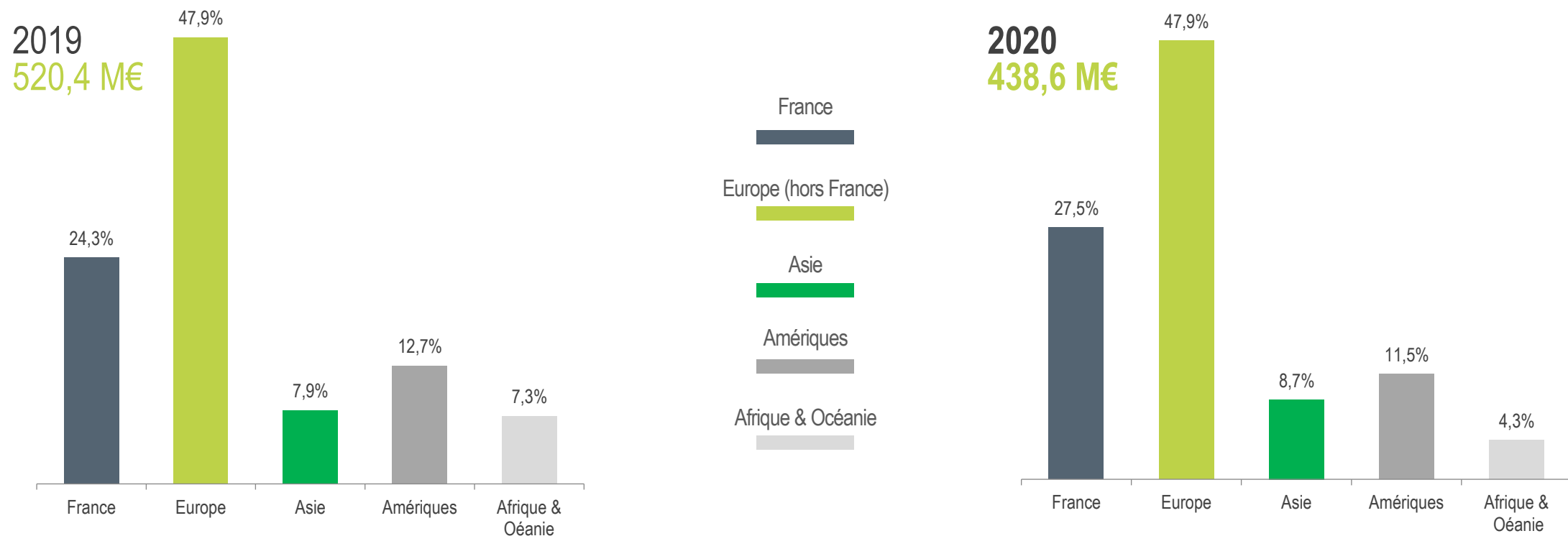

**ACTIVITÉ INTERNATIONALE : <18,8 %>**

La pandémie affecte l'économie mondiale, l'évolution par zone géographique en lien avec l'évolution des segments d'activité

31 décembre 2019

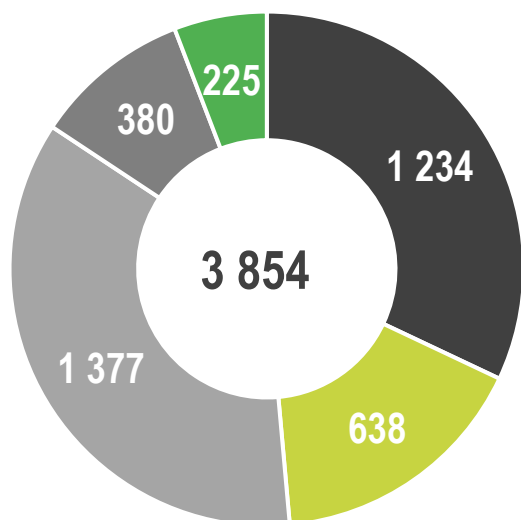

30 juin 2020

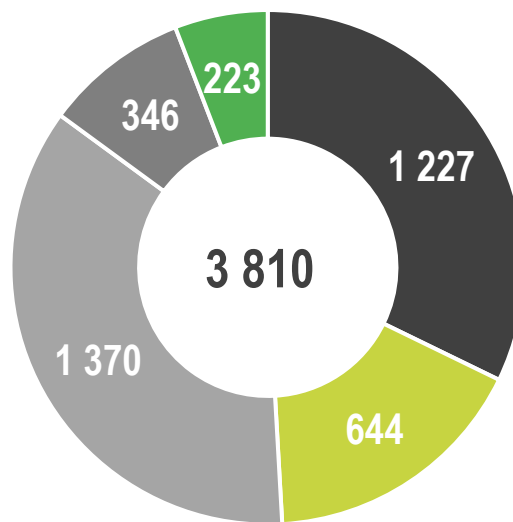

31 décembre 2020

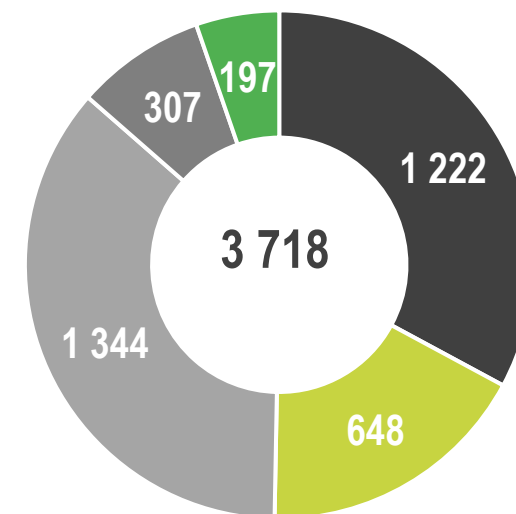

- 3,5 % / - 136 p. vs  
31/12/2019



# PRINCIPALES CHARGES

Priorité à la reprise

CHARGES (en M€)

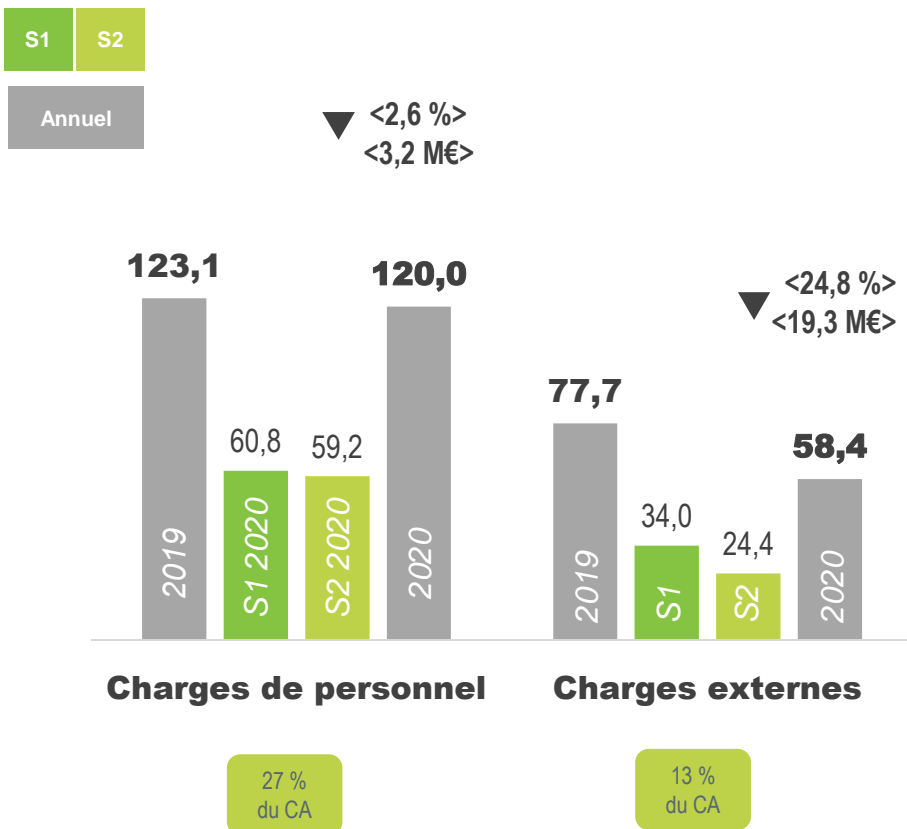

## EFFICACITÉ DES MESURES RENFORCÉES AU 2<sup>ème</sup> SEMESTRE

- Charges du personnel : 4,7 M€ d'aides, gel des embauches, réduction d'effectifs au cas par cas
- Charges externes :
  - Limitation de la sous-traitance R&D (<math>\langle 9,9 \text{ M€} \rangle</math>) et des contrats d'interim (<math>\langle 1,0 \text{ M€} \rangle</math>)
  - Baisse des frais de mission (<math>\langle 3,4 \text{ M€} \rangle</math>) (limitation des déplacements, virtualisation des réunions) et des frais de transports (<math>\langle 2,5 \text{ M€} \rangle</math>)
  - Provision de 3 M€ pour la fermeture d'ACTIA India
- Poursuite de la digitalisation : nouvel ERP (début 2021), utilisation de l'IA dans les programmes de R&D, outils de Business Intelligence (T4 2020)

# COMPTE DE RÉSULTAT SIMPLIFIÉ

En M€	Année 2019	1 <sup>er</sup> sem. 2020	2 <sup>ème</sup> sem. 2020	Var. sem. 2020	Année 2020	Var. annuelle
Chiffre d'affaires	520,4	202,0	236,6	+34,6	438,6	<81,8>
EBITDA <sup>(1)</sup>	45,8	0,2	24,0	+23,8	24,2	<21,6>
<i>En % du CA</i>	8,8 %	0,1 %	10,1 %		5,5 %	
Résultat opérationnel	16,3	<14,3>	7,5	+21,8	<6,9>	<23,1>
<i>En % du CA</i>	3,1 %	<7,1 %>	3,2 %		<1,6 %>	
Résultat financier	<3,9>	<1,7>	<10,7>	<8,9>	<12,4>	<8,5>
Impôt	<3,7>	<0,3>	<0,0>	+0,3	<0,3>	+3,4
Résultat net	8,7	<16,3>	<3,2>	+13,1	<19,4>	<28,2>
<i>En % du CA</i>	1,7 %	<8,1 %>	<1,3 %>		<4,4 %>	

## UN 2<sup>ÈME</sup> SEMESTRE DE RÉFÉRENCE

La hausse des charges de personnel est compensée par les aides des états, permettant ainsi de maintenir un bon niveau de R&D

Les efforts d'optimisation (achats, coûts de transports, gestion des stocks,) sont masqués par la baisse de l'activité

Fort impact de la valorisation des instruments de couverture au 31 décembre alors qu'ils ont permis de protéger 1,5 M€ par rapport à des achats de dollars US au comptant (cours moyen/marché)

(1) EBITDA : Résultat net + impôt + dépréciation des goodwill + intérêts et charges financières + dotations aux amortissements +/- instruments dérivés



### RÉPARTITION DE LA R&D (en M€)

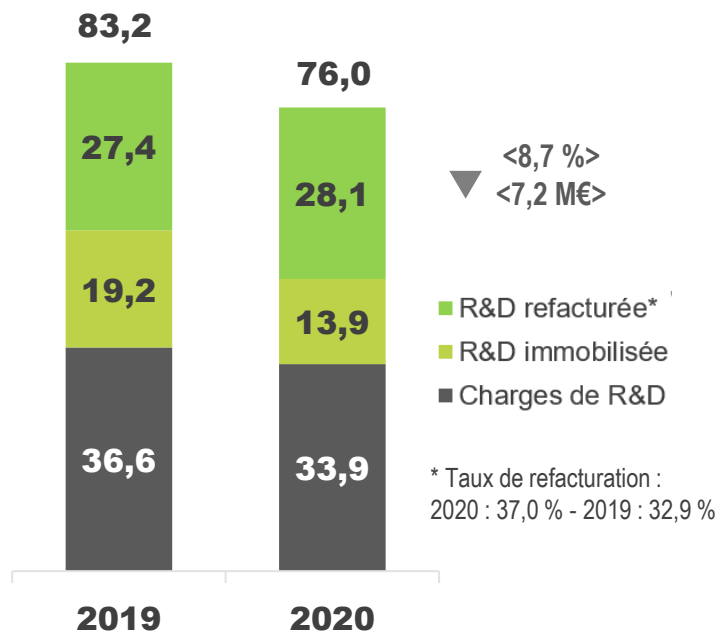

### PRÉPARER L'AVENIR & GÉNÉRER DES OPPORTUNITÉS À COURTS-TERMES

- Accompagner les adaptations produits des succès commerciaux court-terme
- Renforcer les solutions à forte valeur ajoutée
- Déployer des technologies de pointe pour favoriser les prises de part de marché
- Poursuivre les efforts sur les secteurs porteurs (transition écologique, électrification, mobilité)
- Optimiser l'utilisation des ressources internes (ABC Programs, ACTIA crossborder Engineering)

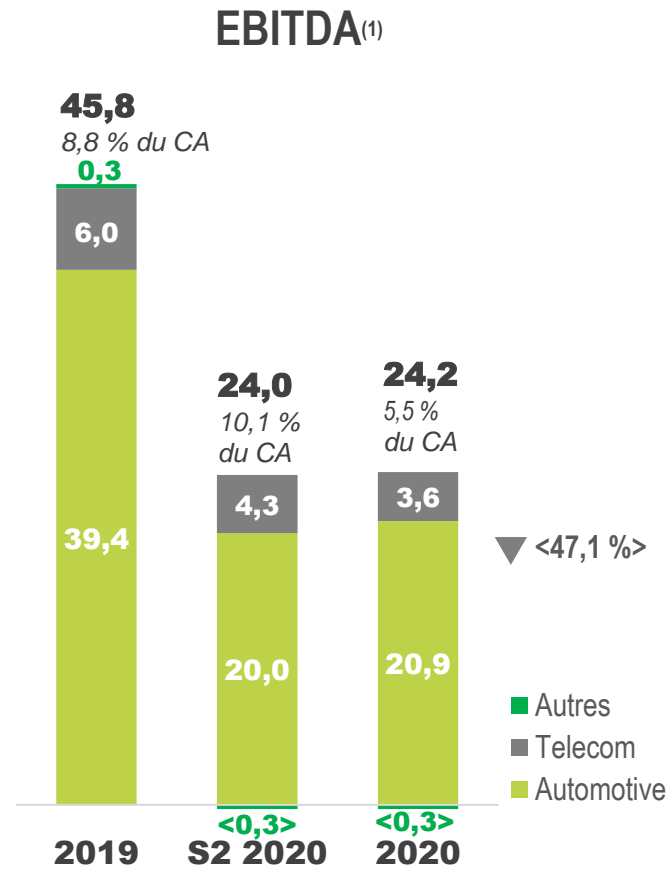

<sup>(1)</sup> EBITDA : Résultat net + impôt + dépréciation des goodwills + intérêts et charges financières + dotations aux amortissements +/- instruments dérivés

### DETTE NETTE

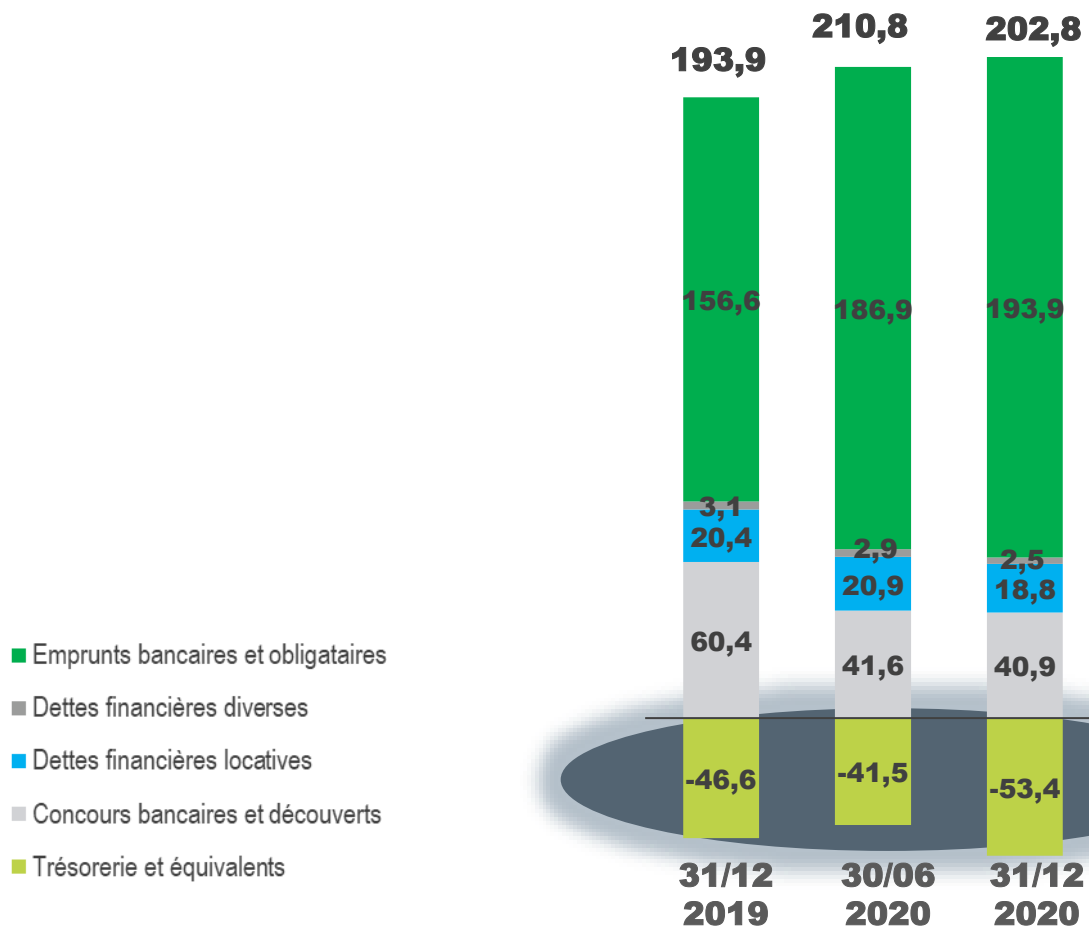

### Hausse limitée de la dette nette (+4,6 %) :

- 21,5 M€ de prêts moyen terme remboursés
- 58,8 M€ de prêts moyen terme levés, dont Prêts Garantis par l'Etat pour 41,4 M€, soit moins de la moitié du montant total possible – choix amortissement sur 5 ans
- 53,4 M€ de trésorerie disponible (+14,6 %) pour soutenir la reprise économique
- Report d'échéances pour 16,2 M€
- Suspension des covenants au 31 décembre 2020 acceptée par tous les partenaires bancaires sollicités
- Taux d'intérêt moyen à 1,45 % en 2020 vs. 1,64 % en 2019



# BILAN SIMPLIFIÉ

ACTIF en M€	31/12/19	30/06/2020	31/12/2020
<b>Actifs non courants</b>	<b>194,4</b>	<b>193,0</b>	<b>190,3</b>
Survaleurs	24,1	24,1	24,1
Immo. incorporelles	60,9	61,9	61,1
Immo. corporelles	83,9	82,6	77,4
Immo. financières	1,9	1,9	2,5
Impôts	23,6	22,4	25,1
<b>Actifs courants</b>	<b>372,4</b>	<b>346,5</b>	<b>366,4</b>
Stocks	161,1	164,8	149,6
Clients	140,2	116,2	141,4
Autres créances	24,4	24,0	22,1
Trésor. & équivalent	46,6	41,5	53,4
<b>TOTAL</b>	<b>566,8</b>	<b>539,5</b>	<b>556,7</b>

PASSIF en M€	31/12/19	30/06/2020	31/12/2020
Capitaux propres	140,4	119,8	116,1
<b>Passif non courant</b>	<b>148,9</b>	<b>155,2</b>	<b>174,0</b>
Dettes financières	133,9	140,0	158,3
Provisions	15,0	15,2	15,7
<b>Passif courant</b>	<b>277,5</b>	<b>264,5</b>	<b>266,6</b>
Autres provisions	8,1	9,4	10,5
Dettes financières	106,6	112,3	105,4
Fournisseurs	85,3	63,6	69,9
Dettes diverses	77,5	79,2	80,8
<b>TOTAL</b>	<b>566,8</b>	<b>539,5</b>	<b>556,7</b>

- Immobilisations corporelles : amortissements du programme 2017-2019 – travaux suspendus pour le dernier site (Tunisie)
- Stocks : hausse des stocks études (programmes clients) et baisse des matières premières liées aux mesures d'optimisation et des stocks de produits finis du fait de la reprise au T4
- Clients : délais de paiement en progression (116 j contre 97 j au 31/12/19), notamment en Asie. Recherche de solution d'affacturage difficile sur cette zone géographique
- Fournisseurs : léger allongement des délais de paiements (89 j contre 81 j au 31/12/19)
- Trésorerie : effet PGE pour favoriser la reprise – moindre utilisation des lignes CT (taux d'utilisation : 30,8 % contre 44,5 % au 31/12/19)

# FLUX DE TRÉSORERIE SIMPLIFIÉ

En M€	31/12/2019	30/06/2020	31/12/2020
<b>Activités opérationnelles</b>			
Résultat net de la période	8,7	<16,3>	<19,4>
Dont amortissements & provisions	30,2	16,3	42,7
Variation du BFR	1,5	<0,3>	<1,8>
<b>Flux net de trésorerie des activités opérationnelles</b>	<b>44,0</b>	<b>3,7</b>	<b>24,6</b>
<b>Activités d'investissements</b>			
Dont acquisitions d'immobilisations	<43,5>	<12,3>	<22,4>
<b>Flux net de trésorerie des activités d'investissements</b>	<b>&lt;43,5&gt;</b>	<b>&lt;12,1&gt;</b>	<b>&lt;22,8&gt;</b>
<b>Activités de financement</b>			
Émissions et Remboursements d'emprunts	1,3	27,3	31,2
Intérêts payés	<3,9>	<1,7>	<3,7>
<b>Flux net de trésorerie des activités de financement</b>	<b>&lt;4,9&gt;</b>	<b>22,6</b>	<b>24,4</b>
Variation de trésorerie	<3,8>	13,7	26,3
<b>Trésorerie à la clôture</b>	<b>&lt;13,8&gt;</b>	<b>&lt;0,1&gt;</b>	<b>12,5</b>

- Cash Flow opérationnel positif – Baisse du Free Cash Flow hors instrument de couverture limitée à <0,4 M€> (contre +0,1 M€ au 31/12/2019)
- Maîtrise du BFR : affacturage déconsolidant en Suède stable (14,7 M€) – recherche solution identique en Chine
- Maîtrise des capex 2020 pour limiter l'impact de la crise sans grever l'avenir (61,4 % = R&D) - site tunisien à terminer (suspendu à ce jour)
- Hausse des intérêts limitée par la première année des PGE (moyenne 2019 1,64 % vs moyenne 2020 1,45 %)

# INFORMATIONS BOURSIÈRES

## INFORMATIONS BOURSIÈRES AU 29 MARS 2021

- Capital : 20 099 941 actions
- Cours de l'action : 2,98 €
- Capitalisation boursière : 59,9 M€
- Euronext Paris compartiment C
- Code ISIN : FR0000076655 – ATI
- Eligible PEA PME
- Indices : CAC All Shares – CAC All-tradable – CAC Industrials - CAC Mid & Small - CAC Small – EN Tech Croissance – Gaïa Index

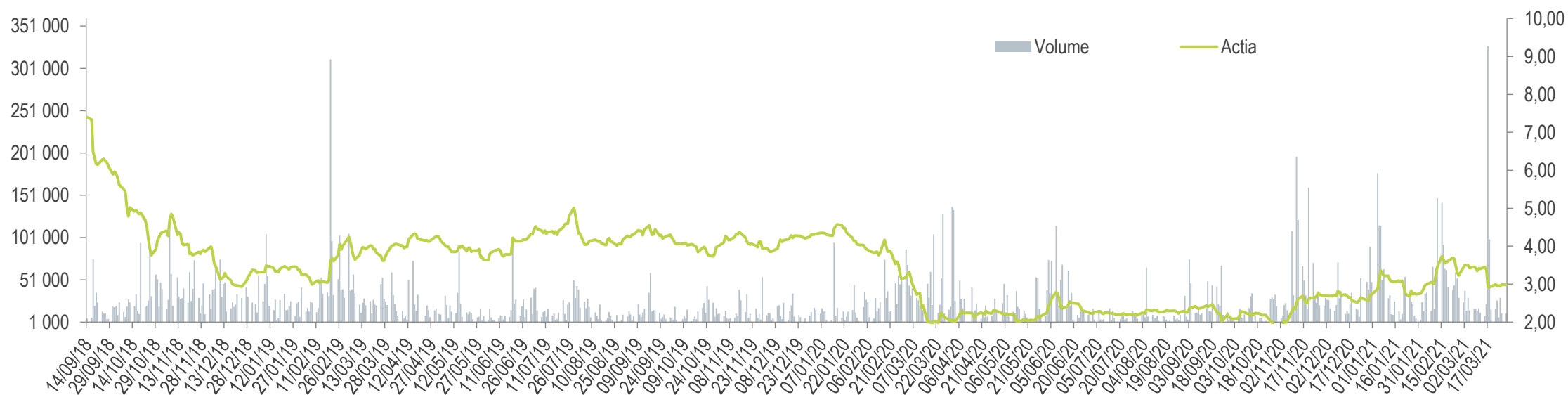

# UN GROUPE INDÉPENDANT

Capital au 31 décembre 2020

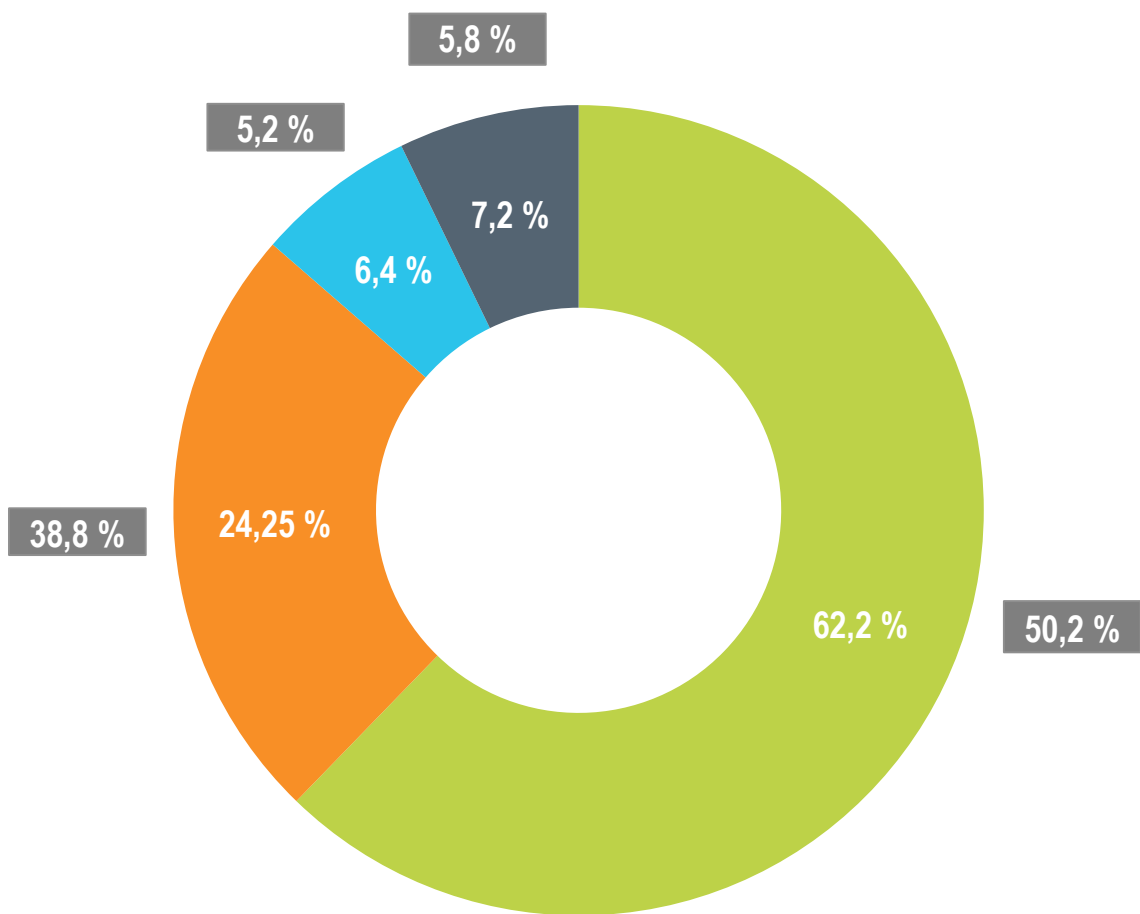

% de contrôle	
% de détention	
Pacte d'actionnaires	■ + ■

■ Familles PECH & CALMELS (fondateurs) ■ Public ■ SGPFEC ■ SIDMIA International



# PERSPECTIVES



**ACTIA**<sup>®</sup> 



### Combinaison de facteurs exogènes

- **pesant sur les approvisionnements :**
  - hausse de la demande des produits informatiques et de divertissements pendant la crise sanitaire
  - production ralentie par la sécheresse à Taiwan (concentre 70 % de la production mondiale de semi-conducteurs)
  - tempête "Uri" au Texas (vague de froid polaire) plusieurs fournisseurs majeurs ralentis ou arrêtés
  - politique d'allocation des fabricants privilégiant l'électronique grand public et la téléphonie mobile
- **provoquant un ralentissant de la production industrielle mondiale :**
  - Apple, Ford ou Nvidia aux Etats-Unis, Renault et PSA en France, Sony et Nissan au Japon, Huawei en Chine, Volkswagen en Allemagne, etc.

### Réponse d'ACTIA

- **activation d'une cellule de crise :**
  - renforcement des négociations, en partenariat avec les clients
  - sécurisation des composants auprès des fournisseurs alternatifs
  - évaluation précise des besoins des clients en fonction de leur rythme de production et de leur capacité d'adaptation
  - vigilance accrue dans tous les domaines d'activité
- **adaptation des opérations :**
  - changement de modes de transports pour accélérer les livraisons (avion vs. bateau)
  - calibrage du rythme de production

### **Objectifs**

#### **limiter l'impact**

**Ne pas mettre les clients en défaut de livraison  
Apporter une solution adaptée en fonction du surcoût  
que les clients sont prêts à partager**

### OPERATIONS

- Réalisation du plan Recovery
- Réduction de la masse salariale
- Contrôle accru des dépenses
- Recouvrement des créances
- Renforcement de l'efficacité
- Evolution des modes de travail
- Poursuite de la digitalisation

### DEVELOPPEMENT

- Poursuite des axes stratégiques
- Renforcement et focalisation de démarches commerciales sur les meilleures opportunités court termes
- Agressivité accrue sur les « Must Win »
- Maintien des capacités d'innovation sur les axes stratégiques
- Bénéficier des plans de relance
- Confirmer la solidité du carnet de commandes

### FINANCEMENT

- CAPEX réduit aux programmes essentiels
- Générer des marges de manœuvre pour gérer la sortie de crise
- Renforcer la structure financière pour assurer le redémarrage
- Maintenir la souveraineté et le projet d'Entreprise

#### Création d'une division « POWER »

- Recentrer toutes les activités liées à l'électrification
- Assurer une meilleure lisibilité de l'offre commerciale
- Bénéficier d'une organisation dédiée plus efficace et plus flexible en termes de développement

#### Des atouts pour répondre aux axes du plan de relance

- Souveraineté économique et indépendance technologique : innovation et production locale sur des domaines d'expertise pointus
- Limiter l'empreinte carbone : véhicules électriques / véhicules intelligents
- La digitalisation au service d'une meilleure efficacité (services connectés et gestion des mobilités)

- **Regroupement des entités d'ACTIA pour lesquelles les métiers Batterie et Electromobilité deviennent prépondérants**
- **Succès des relais de croissance lancés depuis plusieurs années : phase de structuration**
  - Marché de l'électrification : batteries, BMS, powertrain, convertisseur
  - Consolidation des résultats acquis
- **Création d'un acteur mondial reconnu**
  - Organisation stratégiquement cohérente avec un accès compétitif au marché
  - Visibilité et crédibilité
  - Amélioration et meilleure mobilisation des compétences et ressources
  - Evaluation et gestion des risques spécifiques à ces activités
- **Stratégie de conquête**
  - Continuer les partenariats sur LTO avec Toshiba, sur LMP avec Bolloré, et sécuriser l'accès compétitif au NMC
  - Construire une différenciation sur systèmes et services tout au long du cycle de vie
  - Se développer sur le portefeuille clients ACTIA : ferroviaire, "off highway", naval ...
  - Commercialiser une offre produits standard "click and get"

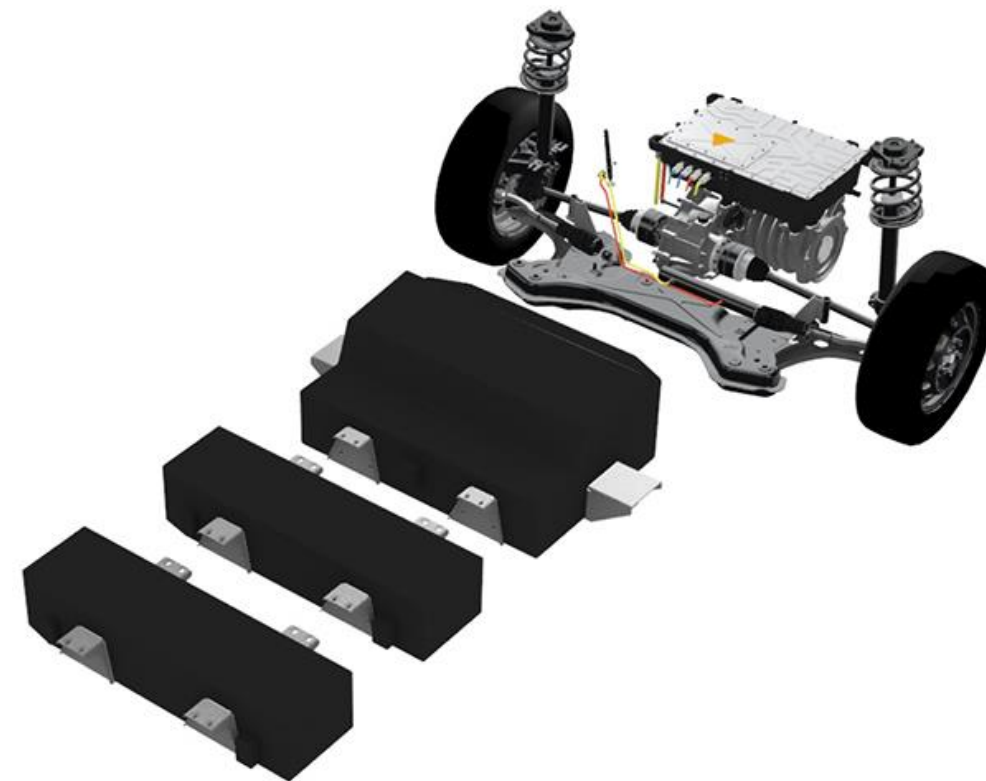

- Capitaliser sur la performance de l'outil industriel et la capacité d'innovation pour servir des marchés technologiques de pointe, portés par la digitalisation et par la transformation énergétique
- Poursuivre le déploiement des solutions de gestions industrielles (PLM, ERP, NPI) de dernière génération, porteuses d'efficacité opérationnelle et financière
- Maintenir le strict contrôle des dépenses et bénéficier des mesures d'activité partielle de longue durée (APLD) mises en place pour certains établissements français début 2021
- Bénéficier des programmes de relance pour un accompagnement d'environ 8 M€ sur 2 à 4 ans (candidatures en cours)
- Contrôler l'endettement et anticiper les besoins de trésorerie (PGE) pour ne pas freiner le retour de la croissance
- Déployer les relais de croissance et consolider le carnet de commandes 2022, 2023, 2024
- Reprendre la trajectoire de croissance et d'amélioration des résultats sur les années à venir

# CROISSANCE

## Carnet de commandes solide

### TCAM

2012-2019 : 8,8 %

2012-2020 : 5,3 %

### Capacité d'accélération

compensant largement l'arrêt en 2022  
du contrat historique

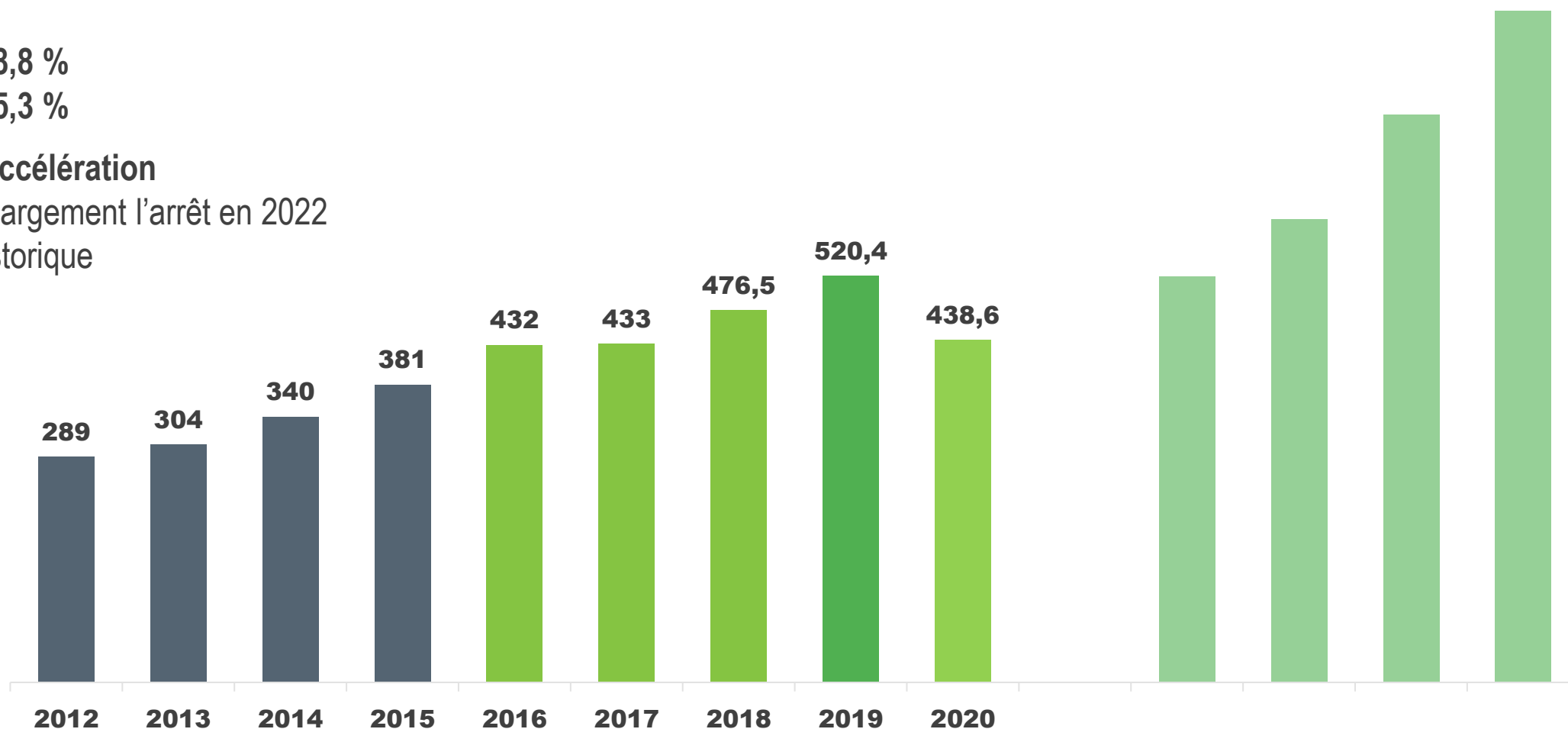

# NOUS VOUS REMERCIONS DE VOTRE ATTENTION



## CONTACTS

### ACTIA GROUP

Catherine MALLET

05 61 17 61 08

[contact.investisseurs@actia.fr](mailto:contact.investisseurs@actia.fr)

### CALYPTUS

Marie CALLEUX

01 53 65 68 68

[actia@calyptus.net](mailto:actia@calyptus.net)

**Prochaine publication périodique**  
**Chiffre d'affaires du 1<sup>er</sup> trimestre 2021 : Jeudi 20 Mai 2021**  
**Assemblée Générale : Jeudi 20 Mai 2021**

Pour toute information : ACTIA GROUP  
5 rue Jorge Semprun - BP 74215 - 31432 TOULOUSE Cedex 4  
Tél.: 05.61.17.61.98 - Fax: 05.61.17.44.04

[www.actia.com](http://www.actia.com)



# ANNEXES

**ACTIA**<sup>®</sup> 

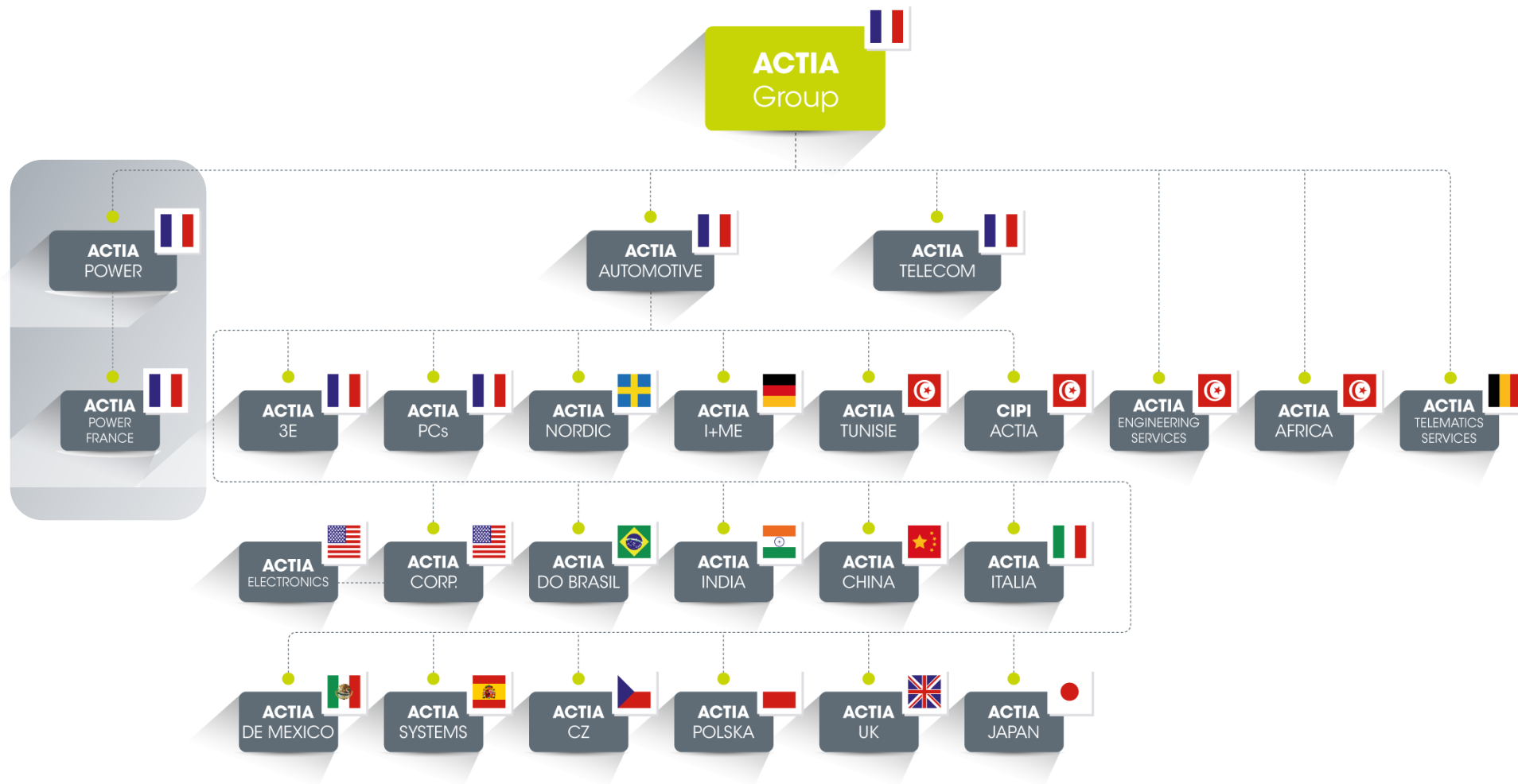

Division en cours de constitution





**Jean Louis PECH**  
*Président Directeur Général*



**Marine CANDELON**  
*Directrice Générale Déléguée*



**Jean-François CALMELS**  
*Directeur Général Délégué*



**Catherine MALLET**  
*Directrice Générale Déléguée*



**Stanislas BAILLY**  
*Administrateur*



**Catherine CASAMATTA\***  
*Administratrice*



**Carole GARCIA\***  
*Administratrice*



**Laura PECH**  
*Administratrice*



**Frédéric THRUM**  
*Administrateur*



**Véronique VEDRINE**  
*Administratrice*



**Marie-Louise RIBAUT**  
*Administratrice représentante des salariés*



**Martine CHUPIN**  
*Administratrice représentante des salariés*

\* Indépendantes

Actifs consolidés en k€	Année 2020	Année 2019	1 <sup>er</sup> semestre 2020
Goodwills	24 148	24 148	24 148
Frais de développement	59 518	59 496	60 349
Autres immobilisations incorporelles	1 585	1 386	1 574
<b>Total immobilisations incorporelles</b>	<b>85 251</b>	<b>85 030</b>	<b>86 071</b>
Terrains	3 612	3 690	3 678
Constructions	38 445	37 662	38 552
Installations techniques	20 647	23 241	22 787
Autres immobilisations corporelles	14 730	19 275	17 595
<b>Total immobilisations corporelles</b>	<b>77 434</b>	<b>83 867</b>	<b>82 612</b>
Participations mises en équivalence	774	672	753
Actifs financiers non courants	1 751	1 276	1 153
Impôts différés	13 163	11 769	12 100
Crédit d'impôt non courant	11 910	11 808	10 260
<b>TOTAL ACTIFS NON COURANTS</b>	<b>190 284</b>	<b>194 421</b>	<b>192 950</b>
Stocks et en-cours	149 564	161 135	164 798
Créances clients	141 364	140 223	116 230
Autres créances courantes liées à l'activité	8 814	10 830	9 467
Crédit d'impôt courant	11 855	10 785	11 730
Autres créances courantes diverses	1 408	1 576	1 713
Actifs financiers courants	-	1 216	1 095
<b>Total créances courantes</b>	<b>313 005</b>	<b>325 766</b>	<b>305 032</b>
Équivalents de trésorerie	79	98	75
Trésorerie	53 335	46 507	41 399
<b>Total trésorerie et équivalents de trésorerie</b>	<b>53 414</b>	<b>46 604</b>	<b>41 474</b>
<b>TOTAL ACTIFS COURANTS</b>	<b>366 419</b>	<b>372 370</b>	<b>346 506</b>
<b>TOTAL ACTIFS</b>	<b>556 703</b>	<b>566 791</b>	<b>539 457</b>

Capitaux Propres et Passifs consolidés en k€	Année 2020	Année 2019	1 <sup>er</sup> semestre 2020
Capital	15 075	15 075	15 075
Primes	17 561	17 561	17 561
Réserves	95 631	89 758	95 572
Report à nouveau	11 075	11 351	11 074
Réserve de conversion	<4 363>	<2 597>	<3 870>
Actions propres	<162>	<162>	<162>
Résultat de l'exercice	<19 043>	8 604	<15 636>
<b>Capitaux Propres attribuables aux actionnaires du Groupe</b>	<b>115 773</b>	<b>139 589</b>	<b>119 613</b>
Résultat des participations ne donnant pas le contrôle	<398>	120	<641>
Réserves des participations ne donnant pas le contrôle	711	679	789
<b>Participations ne donnant pas le contrôle</b>	<b>313</b>	<b>799</b>	<b>147</b>
<b>CAPITAUX PROPRES</b>	<b>116 087</b>	<b>140 388</b>	<b>119 760</b>
Emprunts auprès des établissements de crédit	147 041	117 619	123 449
Dettes financières diverses	986	1 465	1 328
Dettes financières locatives	13 270	14 820	15 252
<b>Total des dettes financières non courantes</b>	<b>161 296</b>	<b>133 904</b>	<b>140 029</b>
Impôt différé passif	4 186	3 931	3 858
Provision pour retraite et autres avantages à long terme	11 507	11 083	11 307
<b>TOTAL PASSIFS NON COURANTS</b>	<b>176 989</b>	<b>148 918</b>	<b>155 194</b>
<b>Autres provisions</b>	<b>10 526</b>	<b>8 059</b>	<b>9 395</b>
Dettes financières à moins d'un an	94 924	106 632	112 274
Instruments dérivés	7 486		
<b>Total des Dettes Financières Courantes</b>	<b>102 410</b>	<b>106 632</b>	<b>112 274</b>
Fournisseurs	69 893	85 282	63 616
Autres dettes d'exploitation	63 213	61 060	59 433
Dettes fiscales (IS)	2 003	1 342	1 374
Autres dettes diverses	646	941	3 497
Produits différés	14 935	14 170	14 913
<b>TOTAL PASSIFS COURANTS</b>	<b>263 627</b>	<b>277 485</b>	<b>264 503</b>
<b>TOTAL PASSIFS</b>	<b>556 703</b>	<b>566 791</b>	<b>539 457</b>

# COMPTE DE RÉSULTAT

Etat du résultat consolidé en K€	Année 2020	Année 2019	1 <sup>er</sup> semestre 2020
<b>Produits des activités ordinaires (Chiffre d'affaires)</b>	438 593	520 411	201 988
- Achats consommés	<234 617>	<288 105>	<110 744>
- Charges de personnel	<119 956>	<123 134>	<60 753>
- Charges externes	<58 433>	<77 688>	<34 023>
- Impôts et taxes	<6 023>	<6 648>	<3 219>
- Dotations aux amortissements	<30 928>	<29 375>	<14 351>
+/- Variation des stocks de produits en cours et de produits finis	<1 726>	12 085	2 590
+/- Gains et pertes de change sur opérations d'exploitation	291	3 126	1 310
+ Crédit Impôt Recherche	5 553	4 734	2 870
<b>Résultat opérationnel courant</b>	<b>&lt;7 248&gt;</b>	<b>15 406</b>	<b>&lt;14 331&gt;</b>
+ Autres produits et charges opérationnels	417	887	54
+/- values sur cessions d'immobilisations	<27>	<16>	<54>
- Dépréciation des goodwill	0	0	0
<b>Résultat opérationnel</b>	<b>&lt;6 857&gt;</b>	<b>16 276</b>	<b>&lt;14 332&gt;</b>
+ Produits de trésorerie et d'équivalents de trésorerie	99	12	94
- Intérêts et charges financières	<3 706>	<3 940>	<1 719>
+ Autres produits et charges financiers	<8 773>	44	<101>
<b>Résultat financier</b>	<b>&lt;12 379&gt;</b>	<b>&lt;3 884&gt;</b>	<b>&lt;1 726&gt;</b>
+ Quote-part de résultat net des sociétés mises en équivalence	103	54	82
+ Impôt	<308>	<3 722>	<302>
<b>Résultat de la période</b>	<b>&lt;19 441&gt;</b>	<b>8 724</b>	<b>&lt;16 277&gt;</b>
* attribuable aux actionnaires du Groupe	<19 043>	8 604	<15 636>
* participations ne donnant pas le contrôle	<398>	120	<641>
<b>Résultat de base et dilué par action (en €) - Part du Groupe</b>	<b>&lt;0,95&gt;</b>	<b>0,43</b>	<b>&lt;0,78&gt;</b>

### UNE GESTION PERMANENTE DES BESOINS DU GROUPE

- Stratégie de couverture du risque de change (prévoir, couvrir, ne pas spéculer)
- Process basé sur un ensemble d'outils (achat à terme, options, tunnels, accumulateurs...)

Année 2020 : forte baisse des achats perturbant la consommation des outils – retour à l'objectif prévu courant 2021

Objectif de taux de couverture en % des besoins du Groupe

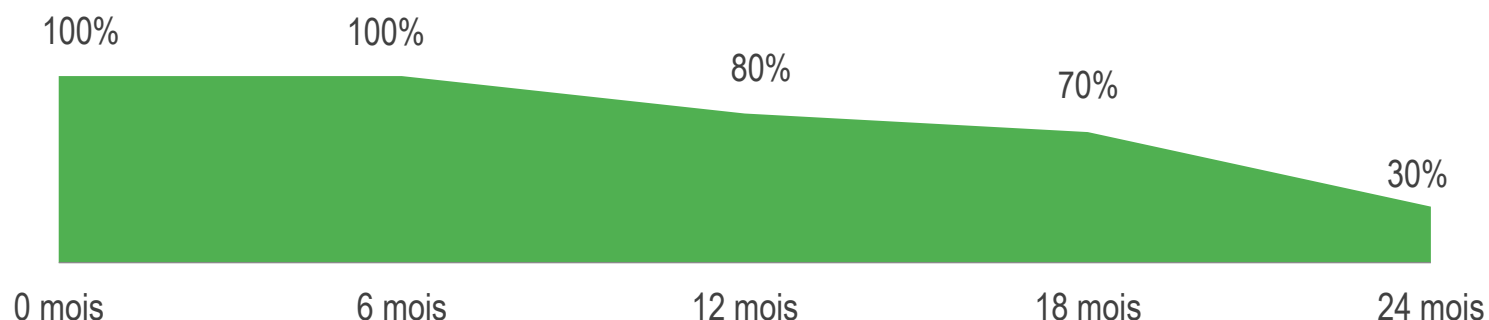

- Achat moyen 2020 : 1,1616 (contre 1,1654 en 2019) vs parité moyenne du marché 1,1413 (contre 1,1195 en 2019).

RÉÉQUILIBRAGE À LONG TERME DES VARIATIONS À COURT TERME

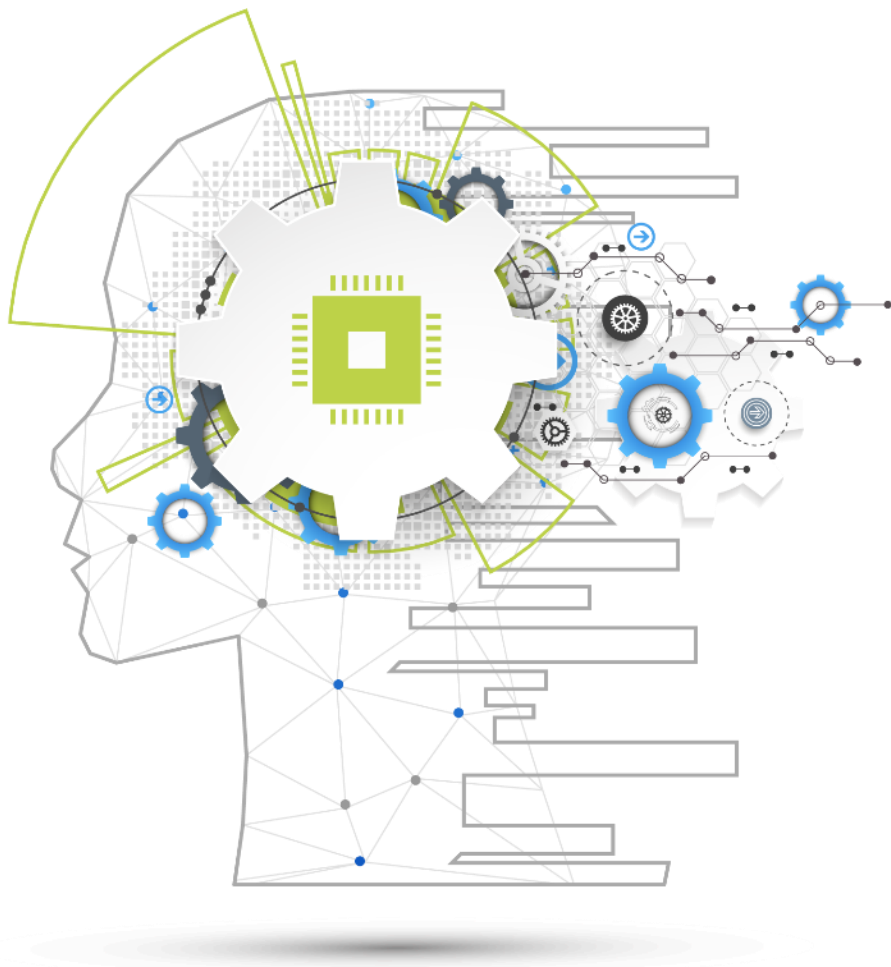

## Une Électronique en **Mouvement**

- Concevoir, Produire et Exploiter.
- Une électronique au service de la gestion des systèmes.
- Une exigence de qualité sans compromis.



CERTIFICATS D'AGRÉMENT  
ORGANISME DE MAINTENANCE AÉRONAUTIQUE

**PART 145 / FAA / TCCA**







# CLIENTS

## Portefeuille international de grands comptes

AIRBUS	EDF	ORANGE	THALES
ALLISON Transmission	FAURECIA	OSHKOSH	TOYOTA MOTOR
ALSTOM	FIAT CHRYSLER AUTO	PRIMERA PLUS	TRATON (VW TRUCKS & BUSES)
ASHOK LEYLAND	HAULOTTE	Groupe PSA	VAN HOOL
BMW	INFRANOR	SIEMENS	VOLKSWAGEN
BOUYGUES TELECOM	IRIZAR	SNCF	VOLVO CARS
CAF Group	KING LONG	SOLARIS	VOLVO TRUCKS
CNH INDUSTRIAL	KUHN	SOMFY	XL Fleet
DAIMLER	MANITOU	STAGO	YAMAHA
DEKRA	MARCOPOLO	SULLAIR	YUTONG

# EXEMPLES D'APPLICATION

## Véhicules légers

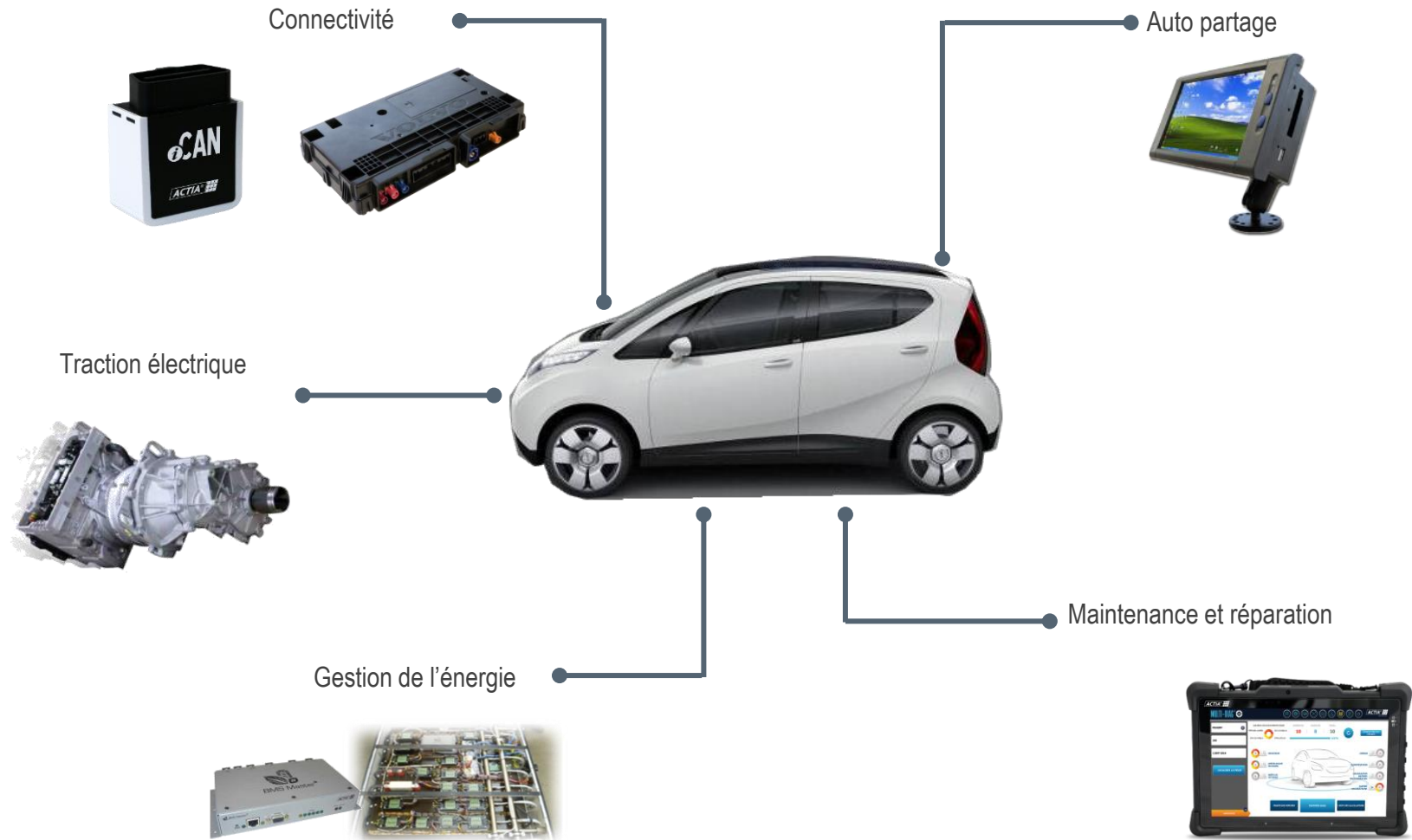

# EXEMPLES D'APPLICATION

## Cars, bus et tramway



# EXEMPLES D'APPLICATION

## Poids lourds et utilitaires

Gestion électrique et architecture véhicule



Connectivité sécurisée



Stockage et gestion de l'énergie



Exploitation des données sociales



Maintenance et réparation



Gestion et conversion de puissance



# EXEMPLES D'APPLICATION

## Engins hors route

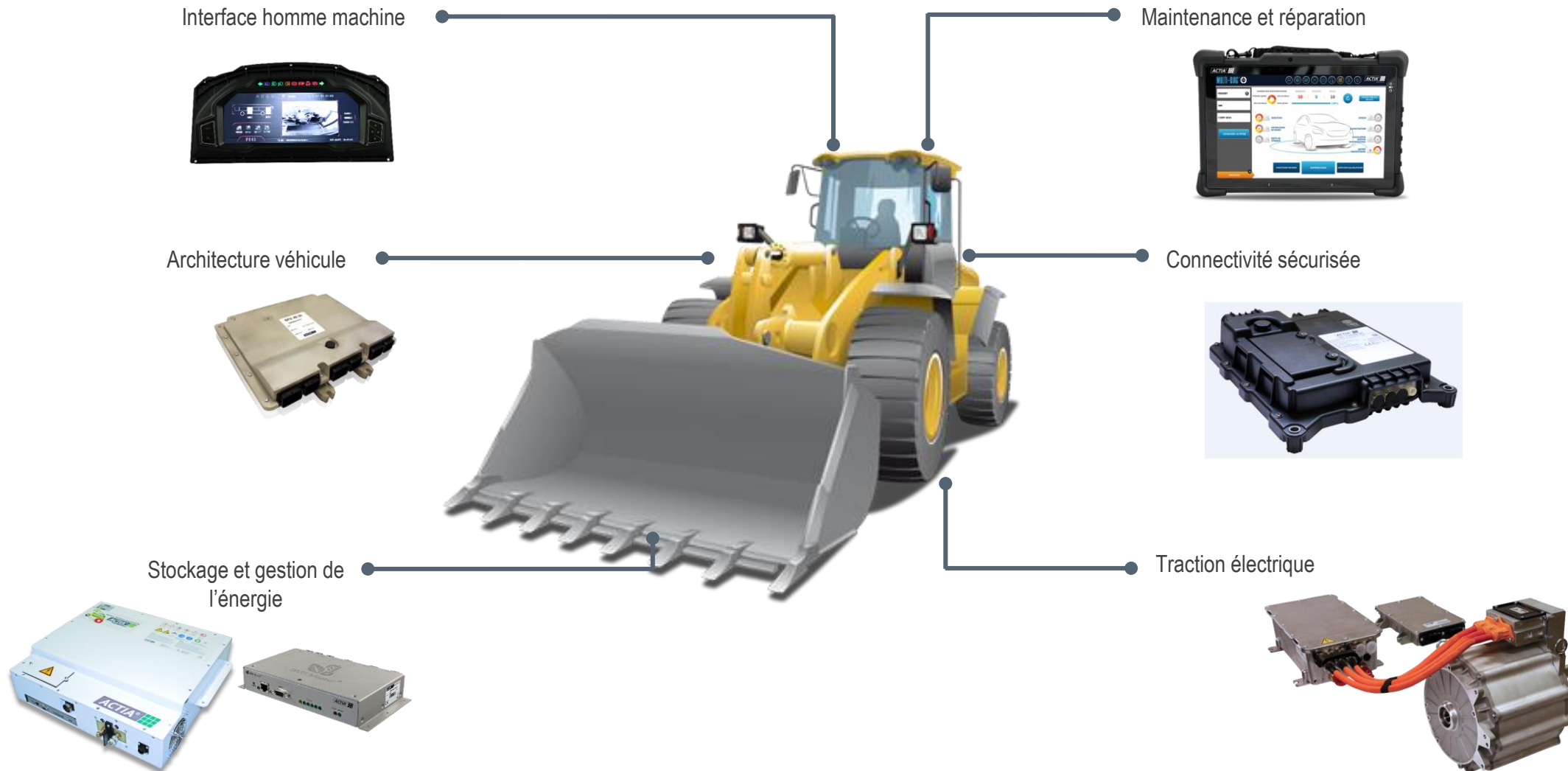

# EXEMPLES D'APPLICATION

## Trains

Information et divertissement voyageurs



Maintenance



Connectivité

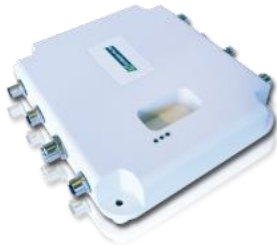

Sécurité et vidéosurveillance



Conversion de puissance



Stockage et gestion de l'énergie



### OEM

- **ACTIA, acteur International dans les systèmes embarqués électroniques pour les moyens de transport : véhicules légers, véhicules industriels et véhicules spéciaux (construction et agriculture)**
- **ACTIA conçoit, développe, industrialise et fabrique des produits spécifiques pour le compte de ses clients constructeurs :**
  - Architecture électronique et multiplexage
  - Instrumentation et poste de conduite
  - Systèmes audio et vidéo / Systèmes télématiques
  - Motorisation électrique
  - Diagnostic de véhicules
- **ACTIA travaille à embarquer de l'intelligence à bord des véhicules, avec trois principaux objectifs :**
  - Sécurité
  - Protection de l'environnement
  - Connectivité des équipements



**UNE OFFRE DE SOLUTIONS GLOBALES ET PERFORMANTES**

### AFTERMARKET

- **Equipements d'atelier et solutions de contrôle technique :**
  - Gamme complète d'équipements et services
  - Outils de diagnostic multimarques Multi-Diag® devenue une référence de la maintenance et de l'entretien automobile
  - Approche « systèmes »
- **Systèmes et services aux flottes**
  - Développement d'une stratégie de produits et services pour les flottes
  - Large panel de clients et prospects :
    - Transports en commun de personnes
    - Transport de marchandises
    - Location de véhicules
    - Véhicules spéciaux...



UNE OFFRE INNOVANTE RÉPONDANT AUX ÉVOLUTIONS RÉGLEMENTAIRES (ENVIRONNEMENT ET SÉCURITÉ) ET ÉCONOMIQUES



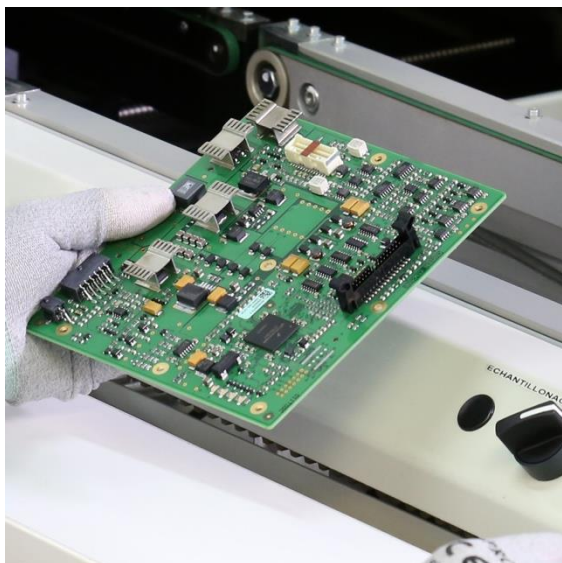

- Moyens de production standardisés inter-sites.
- Technologies Industrie 4.0.
- Capacités de production multi-secteurs : séries complexes, petites, moyennes et grandes séries.
- Offre complète de services industriels.

### FRANCE (Toulouse)

Produits finis: 2,6 millions  
Composants posés: 0,8 milliard

### TUNISIE (Tunis)

Produits finis: : 4,3 millions  
Composants posés : 1,6 milliards

### ÉTATS-UNIS (Detroit)

Produits finis: 30.000  
Composants posés : 25 millions



# EXPERTISES Télécommunications

- **SatCom**
  - Stations terriennes mobiles pour les domaines civils et militaires
- **Energie**
  - Matériel pour la gestion de l'information des infrastructures liées à l'énergie
- **Rail**
  - Matériels pour la diffusion de la télévision et la radio numérique, de l'information dans les véhicules de transports publics et des liaisons train-sol



UNE ACTIVITÉ COMPLÉMENTAIRE, GÉNÉRALEMENT RELATIVE ET AUX SYNERGIES CROISSANTES AVEC L'AUTOMOTIVE



# L'ESPRIT D'ENTREPRENDRE

POUR AVANCER ENSEMBLE

**ACTIA**<sup>®</sup> 

[www.actia.com](http://www.actia.com)

